

## A105N KOVÁCSOLT ACÉL TOLÓZÁR 800LBS BB-SW



**Méret:** DN10-től DN50-ig (NPS 3/8"-tól 2"-ig)

**Csatlakozás:** Hegtokos

**Min. Hőmérséklet:** -29°C

**Max. Hőmérséklet:** +425°C

**Max. Nyomás:** 136 Bar (Class 800)

**Paraméterek:** Emelkedő, nem forgó tengely (OS&Y)  
Csavarozott fedél és tömszelence tömítés  
Normál furat

**Anyagok:** Kovácsolt szénacél ASTM A105N

## A105N KOVÁCSOLT ACÉL TOLÓZÁR 800LBS BB-SW

### PARAMÉTEREK:

- Normál furat
- Emelkedő, nem forgó tengely (OS&Y)
- Csavarozott fedél és tömszelence tömítés
- Kovácsolt szénacél A105N
- ½ stellit ( Trim 8 )
- Class 800

### FELHASZNÁLÁS:

- Kőolajipar, gőz, nagy nyomás
- Minimális és maximális hőmérséklet (Ts): -29°C és +425°C között
- Maximális nyomás (Ps): 136 bár (lásd ábrát)

### ÁRAMLÁSI EGYÜTTHATÓ Kvs ( M3 / h ):

DN(mm)	10	15	20	25	32	40	50
NPS(″)	3/8″	1/2″	3/4″	1″	1″1/4	1″1/2	2″
Kvs ( m3/h )	3.7	4.8	10.4	23.4	47.6	69.2	90.8

### NYOMÁS / HŐMÉRSÉKLET KAPCSOLAT:

Nyomás (bar)	136.2	136.2	136.2	124.1	120.7	116.6	110	100.7	98.6	97.9	92.7	75.9
Hőmérséklet °C	-29	0	38	93,5	149	204,5	260	315,5	343,5	371	399	425

### NYOMÁS / HŐMÉRSÉKLET GRAFIKON:

NYOMÁS (Bar)

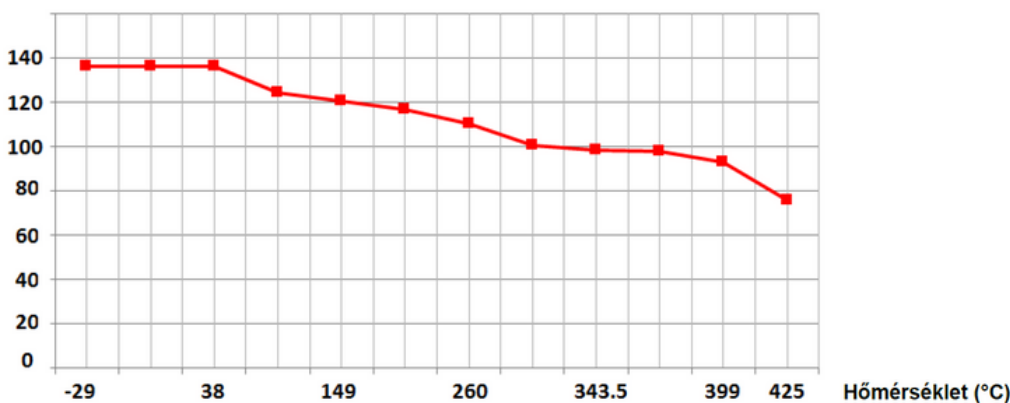

## A105N KOVÁCSOLT ACÉL TOLÓZÁR 800LBS BB-SW

### TARTOMÁNY:

- Kovácsolt A105N szénacél tolózár TRIM 8 hegtokos csatlakozás Ref. 112 DN 10-től DN 50-ig (NPS 3/8"-tól DN 2"-ig)

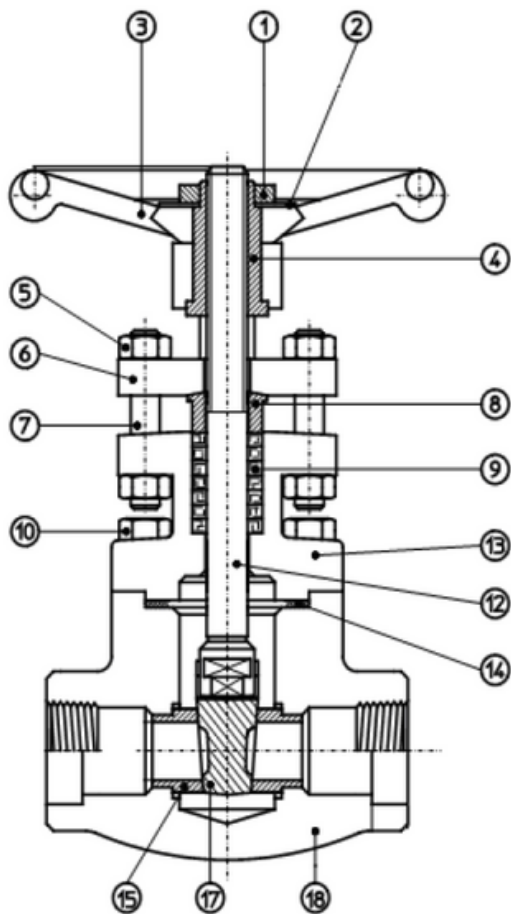

Tétel	Megnevezés	Anyagok
1	Kézikerék anyja	Szénacél
2	Névtábla	Aluminium
3	Kézikerék	Szénacél
4	Tartóbak anyja	ASTM A582 type 416
5	Tömszelence anyja	ASTM A194 2H
6	Tömszelence leszorító	ASTM A105
7	Tömszelence csavar	AISI 410
8	Tömszelence	ASTM A276 type AISI 410
9	Tömítés	Grafit
10	Csavarok	ASTM A193 B7
12	Tengely	ASTM A276 type AISI 410
13	Zárófej	ASTM A105N
14	Tömítés	AISI 316 + spirálisan tekert grafit
15	Ülék	ASTM A276 type AISI 410 + Stellite GR.6'
17	Záróelem	ASTM A182 F6
18	Ház	ASTM A105N

## A105N KOVÁCSOLT ACÉL TOLÓZÁR 800LBS BB-SW

MÉRET (mm.):

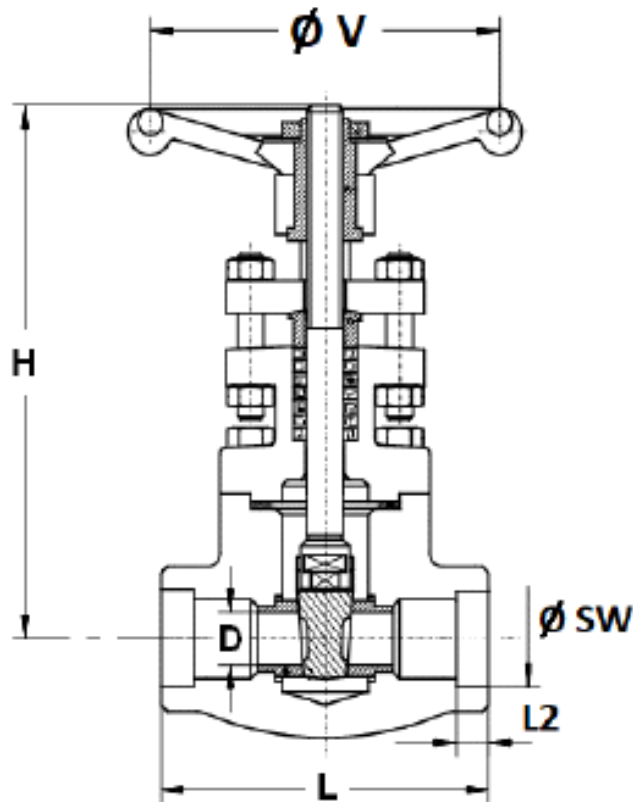

DN (mm)	10	15	20	25	32	40	50
NPS (")	3/8"	1/2"	3/4"	1"	1 1/4"	1 1/2"	2"
Ø D	9.6	9.6	14	18	24	30	36.5
L	80	80	90	110	127	127	127
H ( nyitott )	148	148	163	178	210	243	262
Ø V	90	90	90	110	110	130	130
L2 ( SW )	11.1	12.7	14.5	16	17.5	19	22
Ø SW	17.6	21.8	27.2	33.9	42.7	48.8	61.2
Súly ( Kg)	1.84	1.84	2.06	3.35	4.9	6.5	8.8
Ref.	112010	112015	112020	112025	112032	112040	112050



## A105N KOVÁCSOLT ACÉL TOLÓZÁR 800LBS BB-SW

### SZABVÁNYOK:

- Gyártó ISO 9001:2015 minősítéssel rendelkezik.
- DIRECTIVE 2014/68/EU: CE N° 0036 szerinti kategória III, H modullal.
- Igény esetén 3.1 tanúsítvány áll rendelkezésre.
- Tervezés ISO 15761 és API 602 8.
- Nyomáspróbák API 598, táblázat 6 szerint.
- A szelepeket jóváhagyta a fő olajipari vállalatok (tanúsítványok igény szerint).
- ATEX II. kategória 2 GD T3 zóna 1 és 21, zóna 2 és 22 (opcionális jelölés) a 2014/34/EU irányelv szerint.
- Hegtokos végződés ISO 15761 szerint.

**Fontos:** Véleményünk, a megadott adatok és ajánlásunk nem garantálja a termék megfelelőségét adott felhasználásra, a Sferaco (és forgalmazója) nem vállal felelősséget a termék által okozott károkért és következményes károkért. Az ügyfélnek ellenőriznie kell a termékek megfelelő megválasztását a valós felhasználási feltételekkel.

+36 34 364 936

2800 Tatabánya, Erdész u. 37/B

info@asgszerelveny.hu

www.asgszerelveny.hu