

TOLÓCSAPPANTYÚS, KARIMÁS VISSZACsapósZELEP



Méret:	DN40-től DN300-ig:
Csatlakozás:	Karimás RF PN10/16
Min. Hőmérséklet:	-10°C
Max. Hőmérséklet:	+120°C
Max. Nyomás:	16 Bar
Paraméterek:	Csappantyús kivitel Réz ülék Csavarozott zárófej Függőleges vagy vízszintes elrendezés
Anyagok:	Öntöttvas ház EN GJL-250

TOLÓCSAPPANTYÚS KARIMÁS VISSZACsapósZELEP

PARAMÉTEREK:

- Csappantyús kivitel
- Vízszintesen és függőlegesen is beépíthető a nyomott ágba (tartsa be a nyílal jelölt áramlás)
- PN16 karimák R.F.
- Csavarozott zárófej
- Réz ülék
- Alkyd festés RAL 7011 szürke színben, 90 µm vastagságban

FELHASZNÁLÁS:

- Fűtés, vízszétosztás és öntözés
- Közöséges folyadékokhoz 2. csoport
- Minimális és maximális hőmérséklet Ts: -10°C-tól +120°C-ig
- Maximális nyomás Ps: 16 bar
- Ne használja pulzáló sebességgel
- Maximális sebesség: 3 m/s

NYOMÁSVESZTESÉG GRAFIKON:

NYOMÁSVESZTESÉG

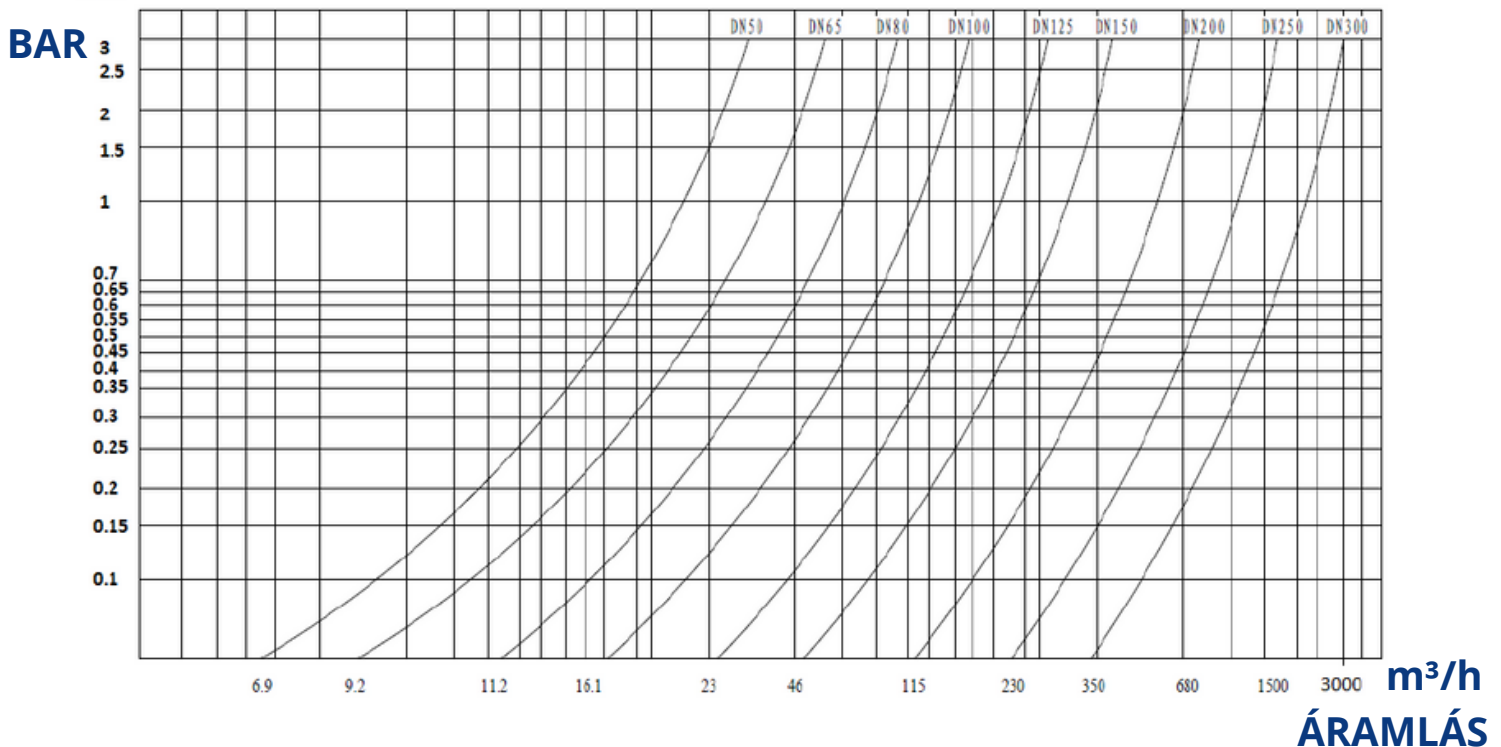

TARTOMÁNY:

- Öntött vas csappantyús visszacsapószelep fém ülékkel PN16 R.F. karimákkal Ref. 360 DN40-tól 300-ig

+36 34 364 936

2800 Tatabánya, Erdész u. 37/B

info@asgszerelveny.hu

www.asgszerelveny.hu

TOLÓCSAPPANTYÚS, KARIMÁS VISSZACsapószelep

ANYAGOK:

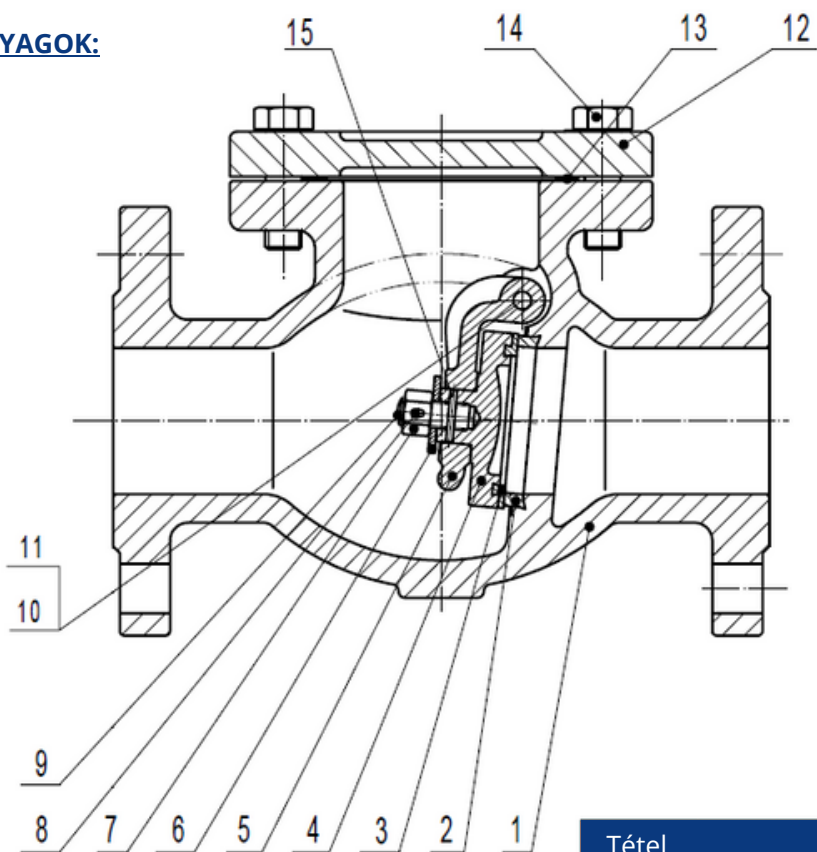

Tétel	Megnevezés	Anyag
1	Ház	Öntöttvas EN GJL-250
2	Ülékgyűrű	Réz
3	Tányérgyűrű	Réz
4	Lemez	Cast iron EN GJL-250
5	Függesztő	Gömbgr. önt.vasEN GJS-400-15
6	Alátét	Acél
7	Anya	Acél
8	Sasszeg	AISI 304
9	Tányércsavar	Acél
10	Hatlapfejű dugó	Réz
11	Függesztő szeg	AISI 304
12	Zárófej	Öntöttvas EN GJL-250
13	Zárófej tömítés	Grafit
14	Zárófej csavar	Acél
15	Szegecs	AISI 304

TOLÓCSAPPANTYÚS, KARIMÁS VISSZACsapósZELEP

MÉRET (mm):

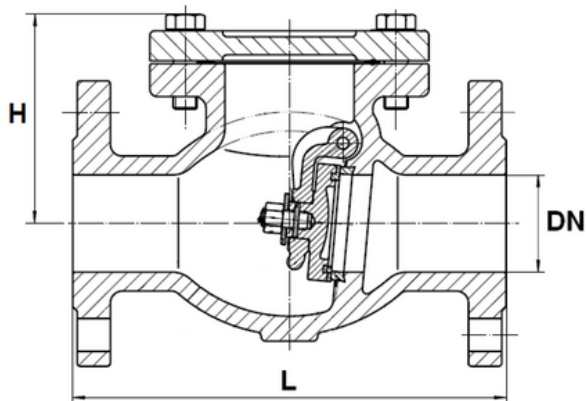

DN	40	50	65	80	100	125	150	200	250	300
L	180	200	240	260	300	350	400	500	600	700
H	109	112	132	141	162	192	211	270	316	357
Súly (Kg)	8.5	11.2	15.5	19	28.5	42.2	57	93	159	215
Ref.	360040	360050	360065	360080	360100	360125	360150	360200	360250	360300

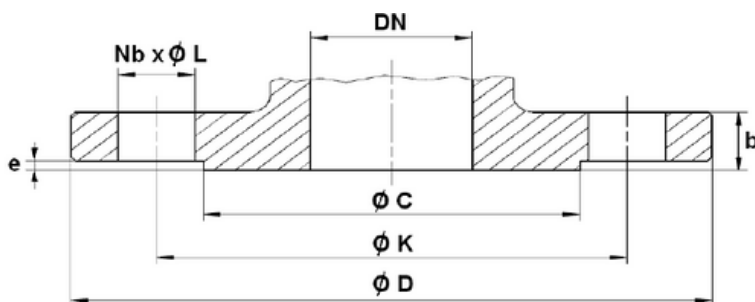

PN DN	PN10/16							PN16		
	40	50	65	80	100	125	150	200	250	300
Ø C	84	99	118	132	156	184	211	266	319	370
Ø D	150	165	185	200	220	250	285	340	405	460
Ø K	110	125	145	160	180	210	240	295	355	410
Nb x Ø L	4 x 19	4 x 19	4 x 19	8 x 19	8 x 19	8 x 19	8 x 23	12 x 23	12 x 28	12 x 28
b	18	20	20	22	24	26	26	30	32	32
e	3	3	3	3	3	3	3	3	3	4

TOLÓCSAPPANTYÚS, KARIMÁS VISSZACsapószelep

SZABVÁNYOK:

- Gyártó ISO 9001:2015 tanúsítással rendelkezik
- 2014/68/EU IRÁNYELV: Termékek kizárva (4. cikk, 3. §)
- Tervezés a DIN EN 12334 alapján
- 3.1 tanúsítvány igény szerint
- Nyomáspróbák az EN 12266-1 alapján, C osztályú
- Hossz az EN 558 sorozat 48 (DIN 3202 F6) szerint
- PN16 R.F. karimák az EN 1092-2 alapján

BEÉPÍTÉSI POZÍCIÓK:

Függőleges elhelyezkedés (felfelé irányuló folyadékkal)

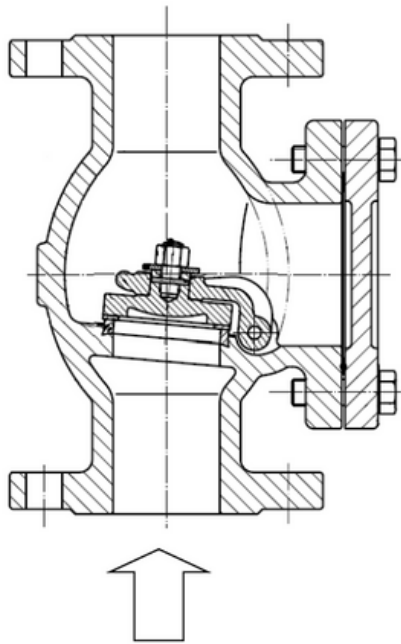

Vízszintes elrendezés

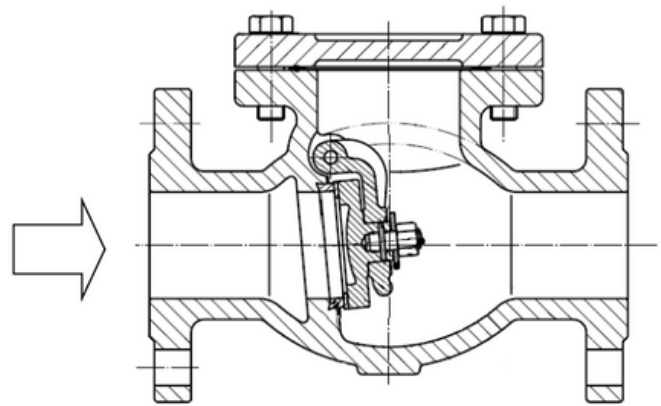

Fontos: Véleményünk, a megadott adatok és ajánlásunk nem garantálja a termék megfelelőségét adott felhasználásra, a Sferaco (és forgalmazója) nem vállal felelősséget a termék által okozott károkért és következményes károkért. Az ügyfélnek ellenőriznie kell a termékek megfelelő megválasztását a valós felhasználási feltételekkel.

+36 34 364 936

2800 Tatabánya, Erdész u. 37/B

info@asgszerelveny.hu

www.asgszerelveny.hu