

SZÉNACÉL ELZÁRÓ SZELEP PN40 ICP DIN 3202-1 F1



Méret: DN15-től DN200-ig

Csatlakozás: Karimás PN40 RF

Min. Hőmérséklet: -29°C

Max. Hőmérséklet: +400°C

Max. Nyomás: 40 bar

Paraméterek: Emelkedő tengely és kézikerek
Rozsdamentes acél tengely és ülék
Csavarozott zárófej és szártömítés

Anyagok: Szénacél EN 1.0619

SZÉNACÉL ELZÁRÓ SZELEP PN40 ICP DIN 3202-1 F1

PARAMÉTEREK:

- Tartsa be a nyíllal jelzett áramlási irányt
- Emelkedő tengely és kézikerek
- Csavarozott zárófej és tömszelence tömítés
- Rozsdamentes acél tengely és ülék
- Préselt ülék a házban
- Nyomáskiegyenlítő dugó DN200-ban
- Karimák R.F. PN40
- RAL 5002 kék festés, 40 μ vastagság

FELHASZNÁLÁS:

- Nem korrozív vagy nem mérgező folyadékok, gőz, szénhidrogének
- Min és max hőmérséklet Ts: - 29°C-tól + 400°C-ig
- Max nyomás Ps: 40 bár (lásd a lentebbi grafikon)
- Δp 20 bar max DN125 esetén, 15 bar max DN150 esetén, 19 bar max DN200 esetén
- Tartsa kenve a tengelyt
- Nem alkalmazható termikus folyadékokhoz
- Szorítsa meg a tömszelence tömítést a beállítás során

ÁRAMLÁSI EGYÜTTHATÓ Kvs (M3 / h):

DN	15	20	25	32	40	50	65	80	100	125	150	200
Kvs (m3/h)	4	7	11	19	30	46	70	115	150	220	310	675

NYOMÁS / HŐMÉRSÉKLET GRAFIKON:

NYOMÁS (Bar)



TARTOMÁNY:

- Szénacél elzáró szelep karimás R.F. PN40 DN 15-től DN 200-ig Ref. 471

+36 34 364 936

2800 Tatabánya, Erdész u. 37/B

info@asgszerelveny.hu

www.asgszerelveny.hu

SZÉNACÉL ELZÁRÓ SZELEP PN40 ICP DIN 3202-1 F1

ANYAGOK:

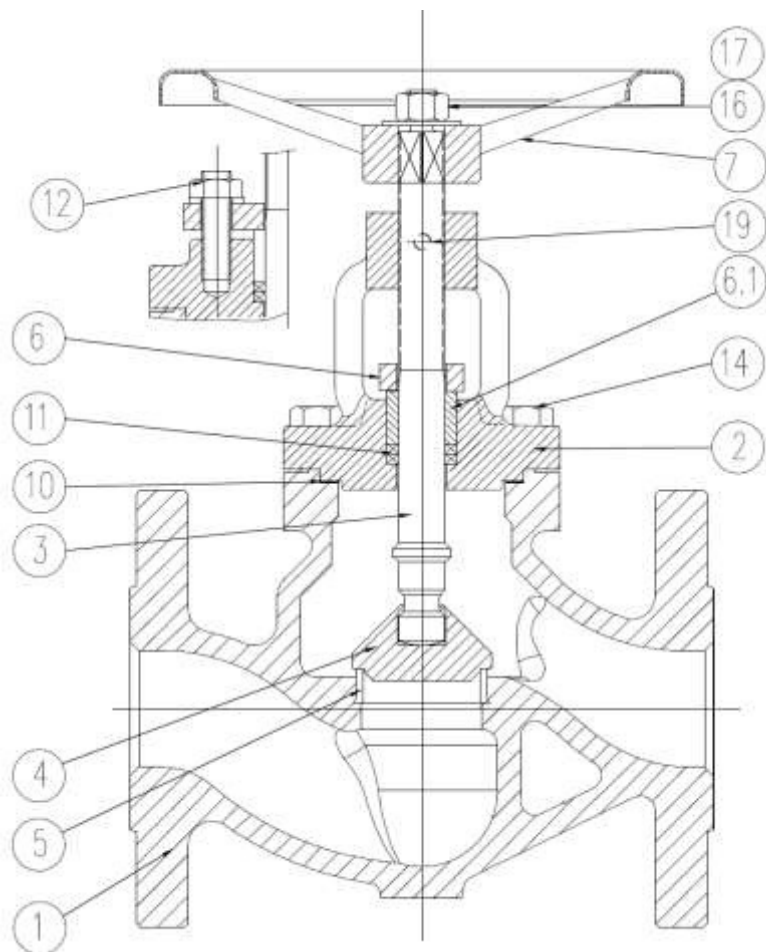

Javíthatóság:



Tömítéskészlet
(Tétel 10 és 11)

DN	Ref.
15-20	9804550
25-32	9804551
40-50	9804552
65	9804553
80	9804554
100	9804555
125	9804556
150	9804557
200	9804558

*Tömítéskészlet tartalmazza

Tétel	Meghatározás	Anyagok
1	Ház	EN 1.0619
2	Zárófej	
3	Tengely	AISI 202 (1.4373)
4	Tányér	AISI 420 (X20 Cr13)
5	Ülék	X4 CrNi 13 4 (CA6NM)
6	Tömszelence	Szénacél S235 JR+ZP
6.1	Tömszelence gyűrű	Szénacél 1.1191 + ZP
7	Kézikerék	ASTM A216 WCB
10*	Tömítés	Grafit
11*	Szártömítés	
12	Tömszelence csavar	Acél 8.8
14	Zárófej csavar	A193 B7M
16	Kézikerék anyja	Rozsdamentes acél A2
17	Alátét	
19	Olajzó	Réz

SZÉNACÉL ELZÁRÓ SZELEP PN40 ICP DIN 3202-1 F1

TÁNYÉR OPCIÓK:

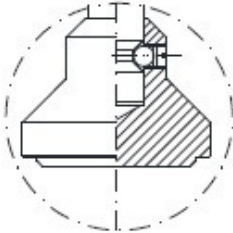
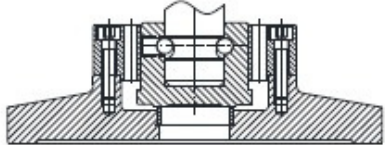
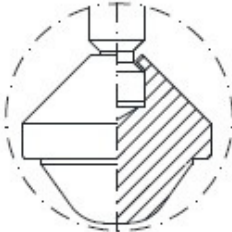
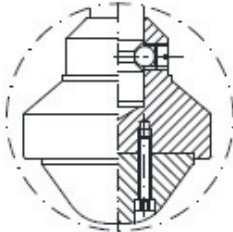
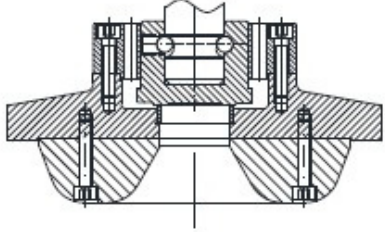
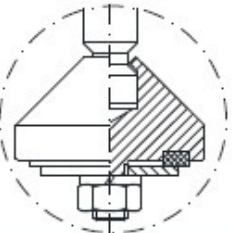
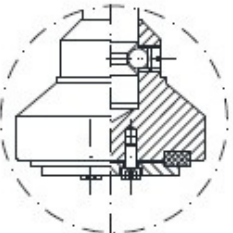
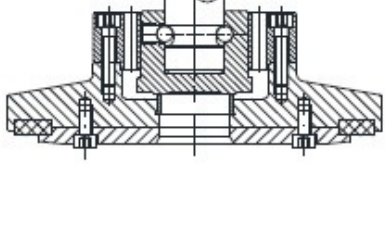
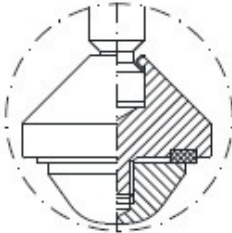
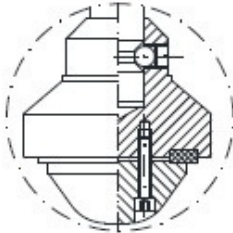
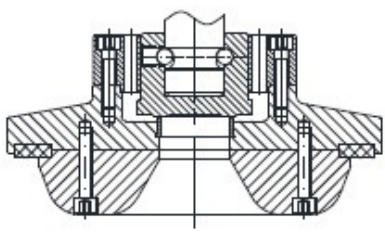
DN 15-65	DN 80-150	DN 200
SZABVÁNYOS LEMEZ		
		
"A" OPCIÓ : SZABÁLYZÓ KÚP*		
		
"B" OPCIÓ : TÁNYÉR PUHA ÜLÉKKEL*		
		
"C" OPCIÓ: SZABÁLYZÓ KÚP + PUHA ÜLÉK*		
		

* : KÉRÉSRE

SZÉNACÉL ELZÁRÓ SZELEP PN40 ICP DIN 3202-1 F1

MÉRET (mm):

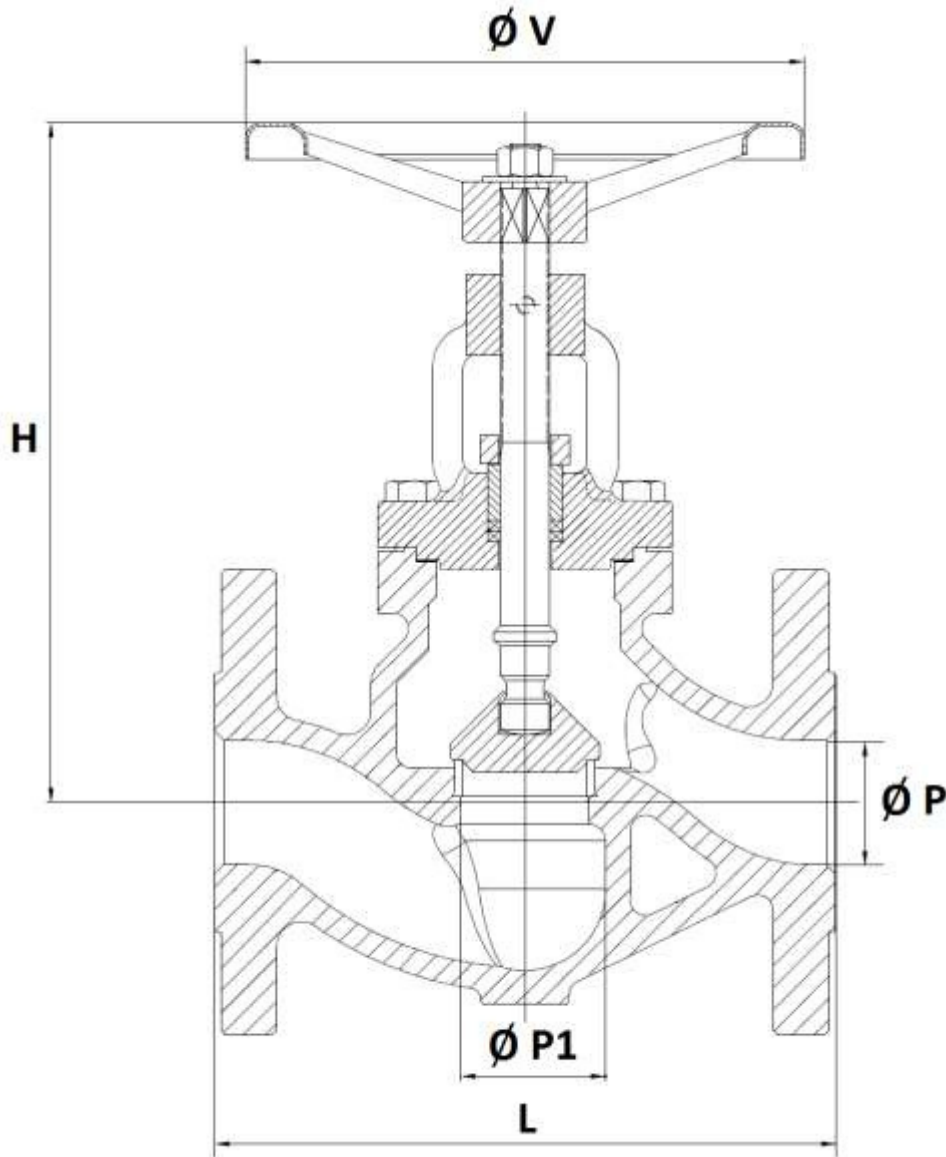

DN	15	20	25	32	40	50	65	80	100	125	150	200
L	130	150	160	180	200	230	290	310	350	400	480	600
$\varnothing P$	15	20	25	32	40	50	65	80	100	125	150	200
$\varnothing P1$	16.5	20.5	25.2	30	40.8	50.5	66	81	104.5	126	150.5	205
H (zárt szelep)	155	160	180	180	220	230	280	285	315	523	541	699
$\varnothing V$	120		140		180		200		250	400		
SÚLY (Kg)	3.5	4.3	6.3	7.3	12.5	15	22.5	27.5	42	67	99	200
Ref.	471015	471020	471025	471032	471040	471050	471065	471080	471100	471125	471150	471200

SZÉNACÉL ELZÁRÓ SZELEP PN40 ICP DIN 3202-1 F1

KARIMA MÉRET (mm):

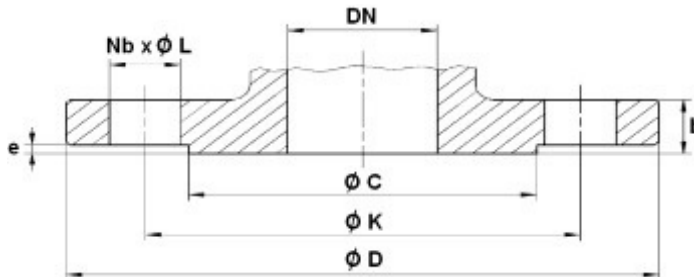

DN	15	20	25	32	40	50	65	80	100	125	150	200
Ø C	45	58	68	78	88	102	122	138	162	188	218	285
Ø D	95	105	115	140	150	165	185	200	235	270	300	375
Ø K	65	75	85	100	110	125	145	160	190	220	250	320
Nb x Ø L	4 x 14	4 x 14	4 x 14	4 x 18	4 x 18	4 x 18	8 x 18	8 x 18	8 x 22	8 x 26	8 x 26	12 x 30
b	16	18	18	18	18	20	22	24	24	26	28	34
e	2	2	2	2	3	3	3	3	3	3	3	3

SZABVÁNYOK:

- Gyártó ISO 9001:2015 tanúsítvánnyal rendelkezik
- 2014/68/EU IRÁNYELV: 1. csoportú folyadékok és gázok esetében
 - o DN15-50: 4. cikk, §3 (SEP), nincs CE jelölés
 - o DN65-100: Kockázati kategória II, CE 0035 jelölés
 - o DN125-200: Kockázati kategória III, CE 0035 jelölés
- Igazolás 3.1 kérésre
- Tervezés a DIN 3840 szerint
- Jelölés az EN 19 szerint
- Nyomáspróbák az EN 12266-1, A típus szerint
- Hossz az EN 558 sorozat 1 (DIN 3202-1 F1) szerint
- Karimák R.F. az EN 1092-1 PN40 szerint
- ATEX II. kategória 2 G/2Dc 1. és 21. zóna, 2. és 22. zóna (opcionális jelölés) a 2014/34/EU irányelv szerint

Fontos: Véleményünk, a megadott adatok és ajánlásunk nem garantálja a termék megfelelőségét adott felhasználásra, a Sferaco (és forgalmazója) nem vállal felelősséget a termék által okozott károkért és következményes károkért. Az ügyfélnek ellenőriznie kell a termékek megfelelő megválasztását a valós felhasználási feltételekkel

+36 34 364 936

2800 Tatabánya, Erdész u. 37/B

info@asgszerelveny.hu

www.asgszerelveny.hu