

KOVÁCSOLT ACÉL A105N TŰSZELEP 3000 Psi SW



Méret:	DN8 - DN25
Csatlakozás:	Hegtokos
Min. Hőmérséklet:	-29°C
Max. Hőmérséklet:	+250°C
Max. Nyomás:	200 Bar
Paraméterek:	Emelkedő és forgó tengely (OS&Y) Monoblok típus Normál furat
Anyagok:	Kovácsolt szénacél ASTM A105N

KOVÁCSOLT ACÉL A105N TŰSZELEP 3000 Psi SW

PARAMÉTEREK:

- Tartsa be a nyíllal jelzett áramlási irányt
- Normal furat
- Emelkedő forgó tengely
- Monoblok kivitel
- Kovácsolt szénacél A105N
- 3000 psi típus

FELHASZNÁLÁS:

- Kőolajipar, gőz, nagy nyomás
- Min és max hőmérséklet Ts: -29°C-tól +250°C-ig
- Max nyomás Ps: 200 bár 20°C-on

ÁRAMLÁSI EGYÜTTTHATÓ Kvs (M3 / h):

DN (mm)	8	10	15	20	25
NPS (")	1/4"	3/8"	1/2"	3/4"	1"
0	0	0	0	0	0
0.5	0.17	0.22	0.39	0.45	0.52
1	0.26	0.32	0.60	0.67	0.78
2	0.35	0.42	0.78	1.13	1.30
3	0.38	0.48	0.86	1.28	1.47
3.5	0.43	0.54	0.86	1.34	1.51
4			0.86		1.56
4.75			0.90		1.58
5					1.60
6					1.60

NYOMÁS / HŐMÉRSÉKLET KAPCSOLAT (ASME B16.34 szerint):

Nyomás (bar)	200	200	200	200	186	180	175	167
Hőmérséklet (°C)	-29	0	38	50	100	150	200	250

TARTOMÁNY:

- Forged carbon steel needle valve socket welding **Ref. 486** from DN 8 to DN 25 (NPS 1/4" to DN 1")

+36 34 364 936

2800 Tatabánya, Erdész u. 37/B

info@asgszerelveny.hu

www.asgszerelveny.hu

KOVÁCSOLT ACÉL A105N TŰSZELEP 3000 Psi SW

ANYAGOK:

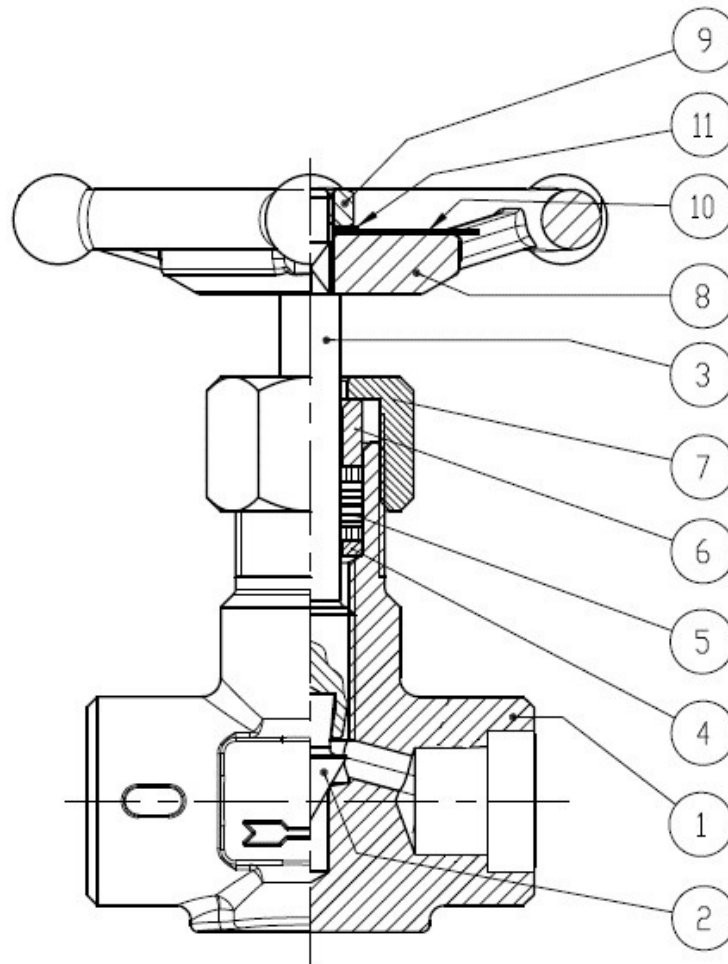

Tétel	Megnevezés	Anyagok
1	Ház	ASTM A105N
2	Tű	AISI 410 hardened
3	Tengely	AISI 410
4	Gyűrű	
5	Tömítés	Grafit
6	Tömszelence tömítés	AISI 410
7	Tömítőanya	
8	Kézikerék	ASTM A105N
9	Kézikerék leszorító any	Szénacél
10	Azonosító tábla	Aluminium
11	Alátét	Szénacél

KOVÁCSOLT ACÉL A105N TŰSZELEP 3000 Psi SW

MÉRET (mm.):

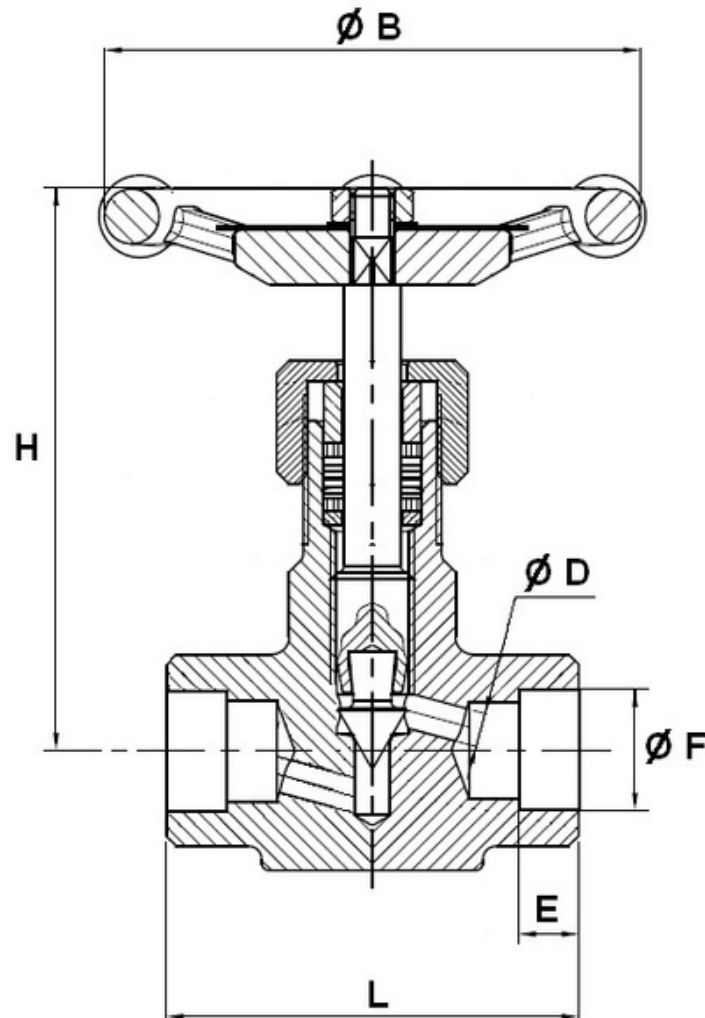

DN (mm)	8	10	15	20	25
NPS (")	1/4"	3/8"	1/2"	3/4"	1"
Ø D	4	5	6	7	8.5
L	60	60	70	75	90
H (nyitott)	85	85	98	112	134
Ø B	78	78	78	78	98
E	10.1	10.1	10.3	15.5	14.5
Ø F (SW)	14.2	17.6	21.72	27.05	33.78
Súly (Kg)	0.65	0.64	0.83	1.04	1.96
Ref.	486008	486010	486015	486020	486025

+36 34 364 936

2800 Tatabánya, Erdész u. 37/B

info@asgszerelveny.hu

www.asgszerelveny.hu

KOVÁCSOLT ACÉL A105N TŰSZELEP 3000 Psi SW

SZABVÁNYOK:

- A gyártó ISO 9001 : 2015 tanúsítvánnyal rendelkezik
- 2014/68/EU IRÁNYELV : Az irányelv hatálya alól kizárt termékek (4. cikk, 3. bekezdés)
- 3.1 tanúsítvány kérésre
- Nyomáspróbák az API 598, 6. táblázat szerint
- ATEX Group II 2. kategória G/2D zóna 1 és 21 zóna 2 és 22 (opcionális jelölés) a 2014/34/EU irányelv szerint

Fontos: Véleményünk, a megadott adatok és ajánlásunk nem garantálja a termék megfelelőségét adott felhasználásra, a Sferaco (és forgalmazója) nem vállal felelősséget a termék által okozott károkért és következményes károkért. Az ügyfélnek ellenőriznie kell a termékek megfelelő megválasztását a valós felhasználási feltételekkel.

+36 34 364 936

2800 Tatabánya, Erdész u. 37/B

info@asgszerelveny.hu

www.asgszerelveny.hu