

# FOCUS

## TECHNIKAI ADATLAP

# E60



**FOCUS LIMITOR/E-Sorozat**  
**Be/Ki Többfordulatú Elektromos Hajtómű**



**Magyarországi képviselő:**

**ASG Szerelvény Kft**

2800 Tatabánya, Erdész u. 37/B

[asgszerelveny.hu](http://asgszerelveny.hu)

[info@asgszerelveny.hu](mailto:info@asgszerelveny.hu)

+36 34 364 936

**Központ**

Mustafa Kemal Mahallesi,  
Tepe prime, C Blok, No:71  
Çankaya, Ankara|Türkiye

+90 312 286 0906

[sales@focusactuators.com](mailto:sales@focusactuators.com)

**Gyár**

Ivedik OSB 1354.  
Cadde 1357, Sokak No:38  
Ankara|Türkiye



## E60

380-400V, 3 fázis, 50Hz  
Többfordulatú, Be/Ki

### Általános jellemzők:

- Típus: E60
- Működés: Csak távoli
- Pozícióvezérlés: Vég- és nyomatékkapcsolók, 2 vég- és 2 nyomatékkapcsoló
- S4-25 perces ciklusidő
- 3 fázis, 380-400VAC, 50Hz
- Nyomaték: 60 Nm
- Kimeneti sebesség: 24 ford/perc
- Motor teljesítmény: 0,37 kW
- Szigetelés: H osztály
- Védelem: IP68
- Motorvédelem: Termokapcsoló (PTC)
- Karima-hajtómű csatlakozás: ISO 5210 F10
- Kapcsolódás: B4 kézikerék vészhelyzetekhez
- Fő csatlakozó (könnyű elektromos csatlakozás)
- Motor csatlakozó (könnyű karbantartás)
- Vezérlőegység csatlakozó (moduláris kialakítás, később könnyen bővíthető Matic egységgel)
- Teljesen öntött alumínium ház
- Automatikus zárrendszer
- Maximális orsóátmérő (szelepekhez): 25 mm
- Maximális orsóátmérő (zsilipkapukhoz): 40 mm
- Könnyen beállítható kapcsolók

### Alternatív vagy kiegészítő jellemzők (árkülönbséget okozhat):

- 4-20 mA jeladó
- 4-20 mA helyzetjelző
- Mechanikai pozíciójelző
- Nem-instruktív kapcsoló
- Kimeneti sebesség: 24 ford/perc
- Kapcsolódás: A-típusú tengelykapcsoló (nem megmunkált)
- 220V

További megjegyzések (ha vannak):

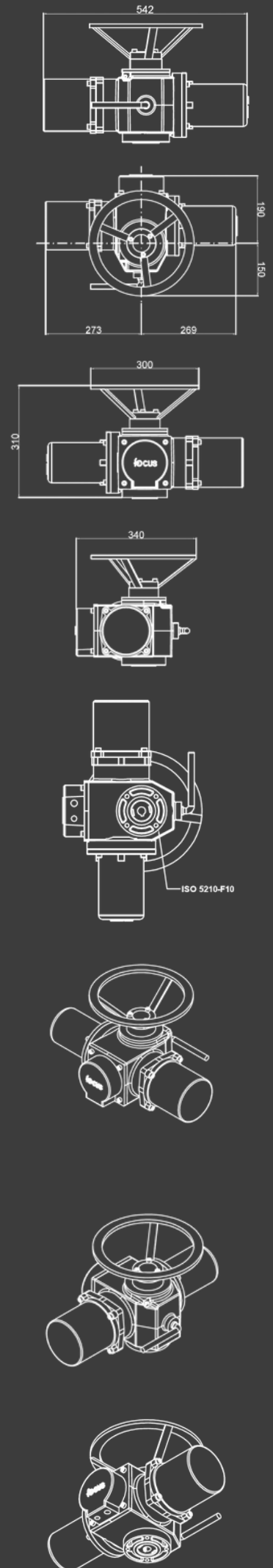

## E60

380-400V, 3 fázis, 50Hz  
Többfordulatú

