

2X EXCENTRIKUS PILLANGÓSZELEP TECWAT TÍPUS

**PN10 KARIMÁS 2X EXCENTRIKUS
PILLANGÓSZELEP CSIGAHAJTÓMŰVEL IP67**

VP 4208-08

ALKALMAZÁS

A Tecwat típusú pillangószelepek folyadékátviteli körök BE/KI működésére szolgálnak

Felhasználási terület: vízhálózatok, termelő üzemek, szivattyútelepek, ipari telephelyen tűzoltó körök stb.



Folyadékok: víz, ivóvíz.

ÁLTALÁNOS JELLEMZŐK

TECWAT modell: hosszú kivitel.

- Tervezés az NF EN 595 szerint.
- Tartomány: DN200-tól DN1600-ig.
- Kétirányú tömítés a házban lévő nyíllal jelölt szerelési irányoknak megfelelően.
- Rögzített szár/tányér csatlakozás.
- A dupla excenteres pillangószelep megakadályozza a kopást a házhoz erősített rozsdamentes acél ülék miatt.
- Rozsdamentes acél rögzítőgyűrűvel rögzített tömítés a tányéron.
- Optimalizált manőverezési nyomaték.
- Alacsony nyomásvesztés.
- IP67-es csigahajtóművel működik.
- ISO 5210 hajtómű szerelőlappal felszerelve.



SZÁRAZ TENGELY

SZABVÁNYOK

Tervezés	Megfelel az EN 593 szabványnak
Beépítési méret	Beépítési méret az NF EN 558 Serie 14 szabvány szerint.
Csatlakozás	ISO PN10 karimás rögzítés az EN1092-2 szabvány szerint.
Tesztek	Az EN12266-1 szabvány szerint elvégzett hidraulikus tesztek: -Ház : 15 bar -Ülék : 11 bar

TERMÉKJÓVÁHAGYÁSOK

Certificat WRAS n° 1607394

Attestation de conformité sanitaire n° 19 ACC LY 582



EN 1074



Tecofi France

83 rue Marcel Mérioux - 69960 Corbas

Tél. +33 (0)4 72 79 05 79 - Fax. +33 (0)4 78 90 19 19

E-mail : sales@tecofi.fr - www.tecofi.fr



2X EXCENTRIKUS PILLANGÓSZELEP TECWAT TÍPUS

VP 4208-08

FELÉPÍTÉS

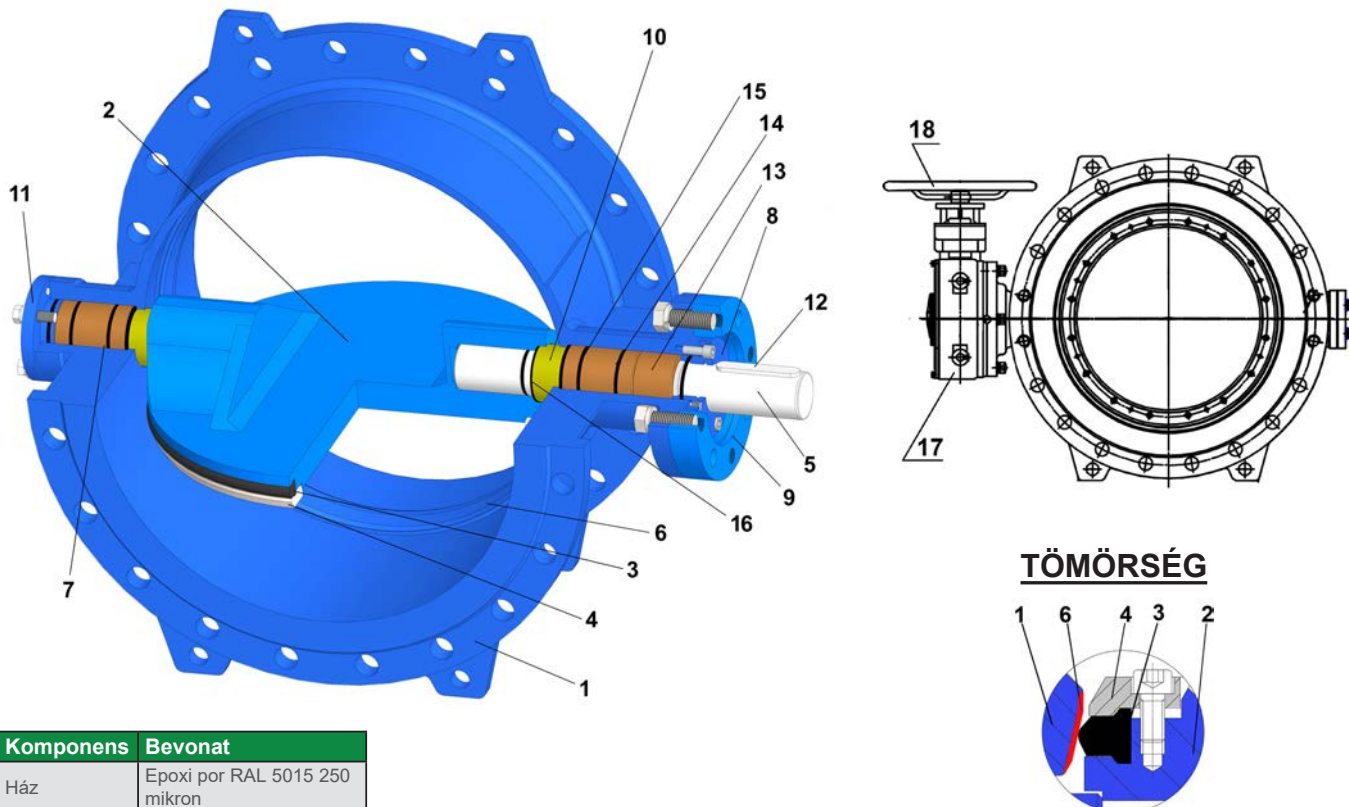

Komponens	Bevonat
Ház	Epoxi por RAL 5015 250 mikron

Tétel	Meghatározás	Anyag	Ekvivalenciák		
			DIN	ASTM	BS
1	Ház	Ggr.öntöttvas ENGJS-500-7	GGG 50	ASTM 80-55-06	BS 500/7
2	Tányér	Ggr.öntöttvas ENGJS-500-7	GGG 50	ASTM 80-55-06	BS 500/7
3	Tömítés	EPDM			
4	Rögzítőgyűrű	Rozsdam. acél X5CrNi 18 10	X5CrNi 18 10	A 182 AISI 304	1449-2 304 S15
5	Tengely	Rozsdam. acél 420	1.4021	AISI 420	420 S 37
6	Ház tömítő gyűrű	Rozsdam. acél X5CrNi 18 10	X5CrNi 18 10	A 182 AISI 304	1449-2 304 S15
7	Csapágó	Al-Bronz	G-CuAl10Fe	C95200	ZCuAl10Fe3
8	Tömszelence	Gömbgrafitos öntöttvas	GGG 50	ASTM 80-55-06	BS 500/7
9	Szerelőkarima	Acél Q235B	EN 10025-2	ASTM A36	S235JR
10	Állítható persely	Al-Bronz	G-CuAl10Fe	C95200	ZCuAl10Fe3
11	Fedél	Ggr.öntöttvas ENGJS-500-7	GGG 50	ASTM 80-55-06	BS 500/7
12	Ék	Rozsdam. acél 420	1.4021	AISI 420	420 S 37
13	Tengely persely	Al-Bronz	G-CuAl10Fe	C95200	ZCuAl10Fe3
14	O-gyűrű	EPDM			
15	Tengely tömítés	EPDM			
16	Tömítés	EPDM			
17	Csigaorsó	Gömbgrafitos öntöttvas			
18	Kézikerék	Szénacél	St 37-2	A283C	S235

Tecofi France

83 rue Marcel Mérioux - 69960 Corbas
Tél. +33 (0)4 72 79 05 79 - Fax. +33 (0)4 78 90 19 19
E-mail : sales@tecofi.fr - www.tecofi.fr



2X EXCENTRIKUS PILLANGÓSZELEP TECWAT TÍPUS

VP 4208-08

MÉRETEK

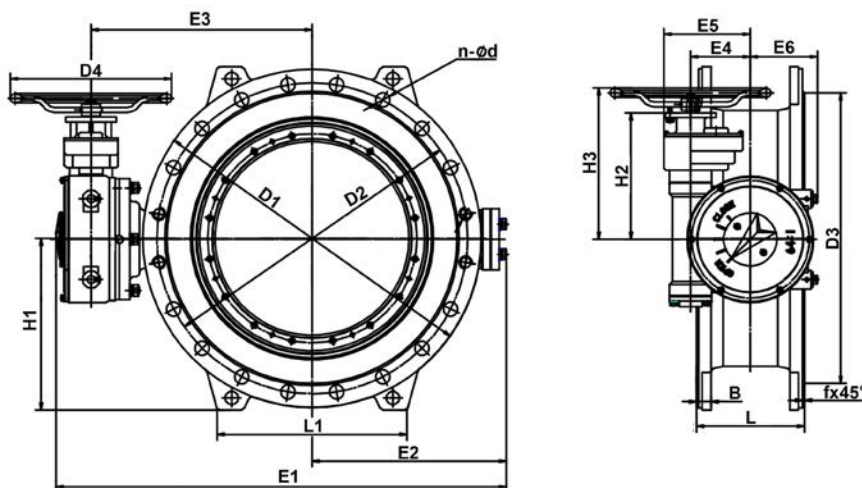

DN		ØD1	ØD2	ØD3	B	f	L	n-Ød	H1	H2	H3	E1	E2	E3	E4	E5	E6	L1	D4	ISO 5210	Weight (kg)
mm	inch																				
200	8"	340	295	266	20	3	230	8-Ø23	175	137	193	526	198	272	64	99	86	196	240	F10	52
250	10"	395	350	319	22	3	250	12-Ø23	202.7	137	190	568	219	293	64	99	86	240	240	F10	66
300	12"	460	400	370	24.5	4	270	12-Ø23	227.5	178	233	670	254	351	93.4	135	115	275	320	F10	96
350	14"	505	460	429	24.5	4	290	16-Ø23	257.5	178	233	720	279	376	93.4	135	115	280	320	F10	114
400	16"	565	515	480	24.5	4	310	16-Ø28	287.5	192	283	834	320	432	120	169	138	310	400	F10	158
450	18"	615	565	530	25.5	4	330	20-Ø28	312.5	192	283	903	359	462	120	169	138	340	400	F10	189
500	20"	670	620	582	26.5	4	350	20-Ø28	340	317	378	988	393	513	120	186	138	370	240	F10	238
600	24"	780	725	682	30	5	390	20-Ø31	395	315	376	1119	450	580	148	214	166	430	400	F10	344
700	28"	895	840	794	32.5	5	430	24-Ø31	452.5	315	376	1217	530	598	148	214	166	480	400	F10	470
800	32"	1015	950	901	35	5	470	24-Ø34	512.5	346	407	1410	614	691	185	265	196	560	400	F10	662
900	36"	1115	1050	1001	37.5	5	510	28-Ø34	562.5	346	407	1530	675	750	185	265	196	615	400	F10	834
1000	40"	1230	1160	1112	40	5	550	28-Ø37	620	390	451	1712	748	839	230	333	232	670	400	F10	1172
1100	44"	1355	1270	1218	55	5	590	32-Ø37	682.5	390	451	1893	795	973	230	333	232	750	400	F10	1852
1200	48"	1455	1380	1328	45	5	630	32-Ø41	732.5	451	512	1971	865	981	230	368	232	800	400	F10	1714
1400	56"	1675	1590	1530	46	5	710	36-Ø44	842.5	507	568	2313	1011	1138	315	453	360	920	400	F10	2570
1500	60"	1785	1700	1640	48	5	750	36-Ø44	897.5	507	568	2489	1112	1213	315	453	360	980	400	F10	3140
1600	64"	1915	1820	1750	49	5	790	40-Ø50	962.5	507	568	2588	1161	1263	315	453	360	1050	400	F10	3841

ISO 5210 FELSŐ KARIMA MÉRET

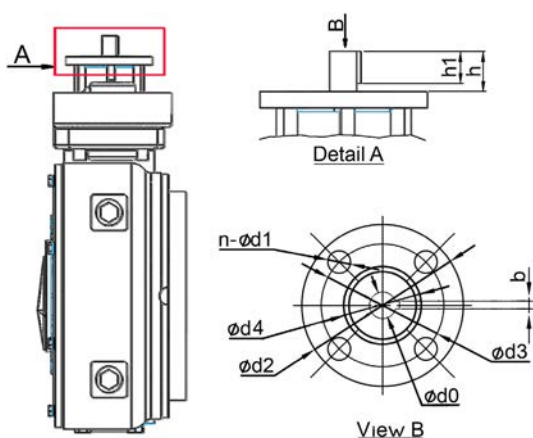

DN		ISO 5210								Fordulatok száma	Nyomaték (Nm)
mm	inch	ISO karima	Ød0	n-Ød1	Ød2	Ød3	Ød4	h	bxh1		
200	8"	F10	20	4-Ø10	125	102	70	28	6X20	10	23
250	10"	F10	20	4-Ø10	125	102	70	28	6X20	10	36
300	12"	F10	20	4-Ø10	125	102	70	28	6X20	12	47
350	14"	F10	20	4-Ø10	125	102	70	28	6X20	12	65
400	16"	F10	20	4-Ø10	125	102	70	30	6X25	20	57
450	18"	F10	20	4-Ø10	125	102	70	30	6X25	20	72
500	20"	F10	20	4-Ø10	125	102	70	30	6X25	80	28
600	24"	F10	20	4-Ø10	125	102	70	30	6X25	64	53
700	28"	F10	20	4-Ø10	125	102	70	30	6X25	64	76
800	32"	F10	20	4-Ø10	125	102	70	30	6X25	96	73
900	36"	F10	20	4-Ø10	125	102	70	30	6X25	96	100
1000	40"	F10	20	4-Ø10	125	102	70	30	6X25	198,9	65
1100	44"	F10	20	4-Ø10	125	102	70	30	6X25	198,9	86
1200	48"	F10	20	4-Ø10	125	102	70	30	6X25	382,2	52
1400	56"	F10	20	4-Ø10	125	102	70	30	6X25	421,4	67
1500	60"	F10	20	4-Ø10	125	102	70	30	6X25	421,4	82
1600	60"	F10	20	4-Ø10	125	102	70	30	6X25	421,4	98

* Értékek biztonsági tényező nélkül

Tecofi France

83 rue Marcel Mérieux - 69960 Corbas

Tél. +33 (0)4 72 79 05 79 - Fax. +33 (0)4 78 90 19 19

E-mail : sales@tecofi.fr - www.tecofi.fr



2X EXCENTRIKUS PILLANGÓSZELEP TECWAT TÍPUS

VP 4208-08

WORKING CONDITIONS

Maximum üzemi nyomás : 10 bar.
Maximum üzemi hőmérséklet : + 80 °C.

ÁRAMLÁSI FAKTOR

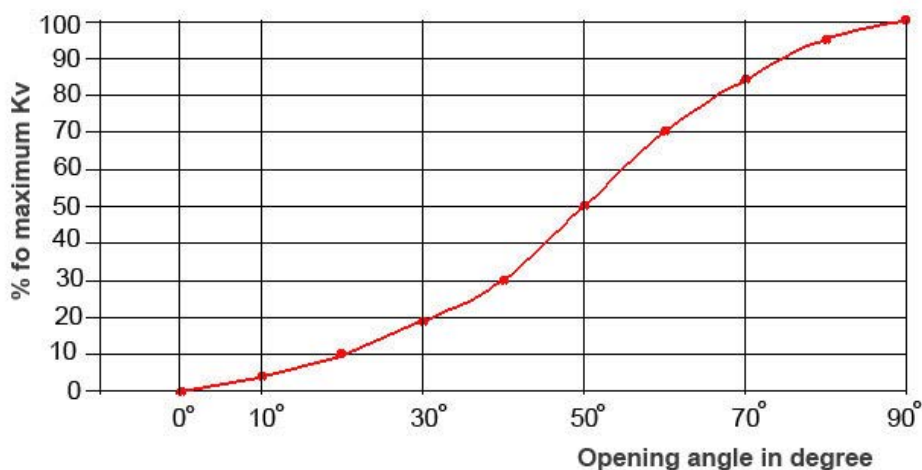

DN	mm	200	250	300	350	400	450	500	600	700	800	900	1000	1100	1200	1400	1600
	inch	8"	10"	12"	14"	16"	18"	20"	24"	28"	32"	36"	40"	44"	48"	56"	64"
Kvs		1880	3800	4950	8000	10900	14200	18250	28000	40500	55100	74000	93338	116213	142516	167310	264433

Tájékoztatóként megadott értékek

Magyarországi forgalmazó:

ASG Szerelvény Kft.
2800 Tatabánya, Erdész utca 37/B
Tel: +36 34 364 936
E-mail: info@asgszerelveny.hu
Web: <https://asgszerelveny.hu/>

Tecofi France

83 rue Marcel Mérioux - 69960 Corbas
Tél. +33 (0)4 72 79 05 79 - Fax. +33 (0)4 78 90 19 19
E-mail : sales@tecofi.fr - www.tecofi.fr

